

# Produktdatenblatt INDUSTRIE / HALLENBELEUCHTUNG



## VORTEILE

- Bis zu 80 % weniger Stromverbrauch
- Lebensdauer bis zu 20 x länger als handelsübliche Leuchtmittel
- Bereits nach kurzer Zeit refinanziert sich diese Leuchte durch die Energieeinsparung
- Kein Flackern, kein Brummen, kein UV -/ IR Strahlung
- kein Quecksilber oder andere gefährliche Substanzen
- Zukunftssichere DCH Technologie
- sicherheitsgeprüfte Leuchtmittel nach CE, GS und RoHS

## Technische Daten

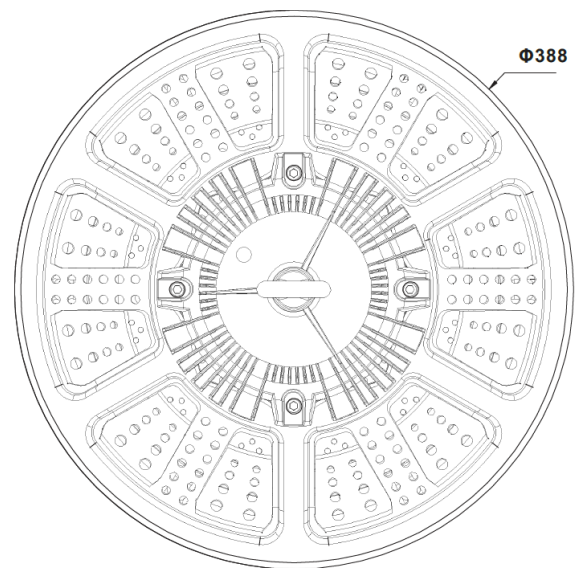
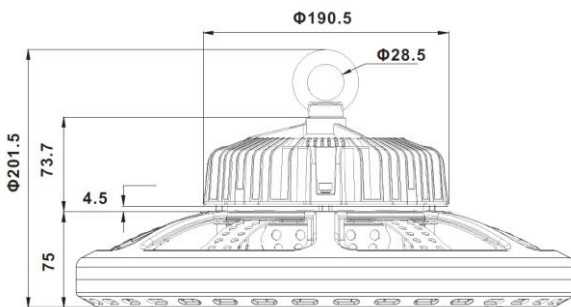

DCH Industrieleuchte				
Artikel:	I100CWUFO	I150CWUFO	I200CWUFO	I240CWUFO
Höhe:	126,5 mm	119 mm	131 mm	132 mm
Durchmesser:	250 mm	310 mm	350 mm	380 mm
Schutzklasse:	IP65	IP65	IP65	IP65
Leistung	100 Watt	150 Watt	200 Watt	240 Watt
Eingangsspannung	AC 100V – 240 V	AC 100V – 240 V	AC 100V – 240 V	AC 100V – 240 V
Abstrahlwinkel	120°	120°	120°	120°
Gehäuse / Abdeckung	Alu schwarz/ Alu	Alu schwarz/ Alu	Alu schwarz/ Alu	Alu schwarz/ Alu
Farbtemperatur (Kelvin)	5500K – 6000K	5500K – 6000K	5500K – 6000K	5500K – 6000K
Farbwiedergabe Ra:	>80	>80	>80	>80
Lichtstrom (Lumen)	14000 lm	21000 lm	28000 lm	33600 lm

